

FAUNUS F1810

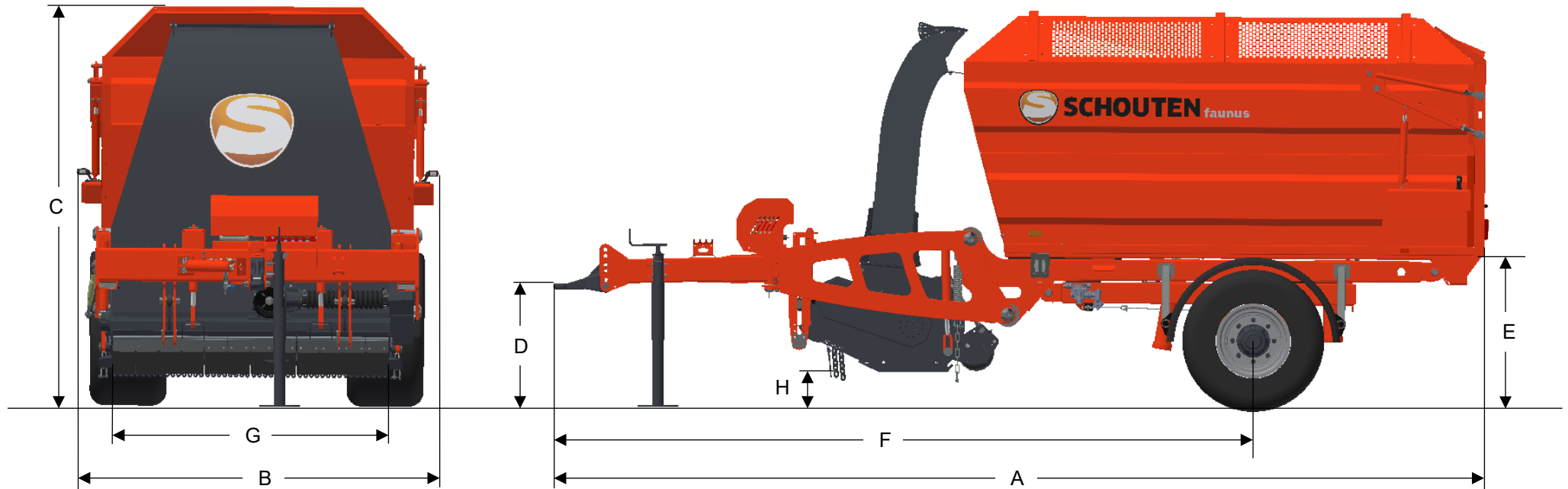

MAßE

A LÄNGE	6182 MM	E MINIMALE AUSKIPPHÖHE	1035 MM
B BREITE	2333 MM	F ABSTAND ZUGÖSE – RADACHSE	4630 MM
C HÖHE	2651 MM	G ARBEITSBREITE	1800 MM
D ANKUPPELHÖHE	790-955 MM	H BODENFREIHEIT	240 MM

FAUNUS F1810

MASCHINE INFORMATION

TYP	F1810
GEWICHT	3.900 KG
ANSPANNUNG	OBEN ZUGÖSE
BEHÄLTERVOLUMEN	10 M ³
SEITENVERSTELLUNG L/R	600/215 MM
SEITENSCHIEBER VERSTELLUNG L/R	400/200 MM
EFORDERLICHE HYDR. LEISTUNG	40LTR/MIN - 180BAR
HYDR. L.S. VORBEREITET	JA
STROMVERSORGUNG	12VDC
ACHSE	TVZ GEBREMST 90X90MM
BREMSSYSTEM	LUFT BREMSEN
MAX. TRAGLAST ACHSE	4.800 KG
SPURWEITE ACHSE	1800 MM
BEREIFUNG	500/50X17 14PR
ANTRIEB MÄHEINHEIT	PTO – KEILRIEMEN
DREHZAHL PTO	540 U/MIN
LEISTUNGSBEDARF	70 PS
ARBEITSBREITE	1800 MM
DURCHMESSER MÄHROTOR	Ø220 MM
ANZAHL SAUGMESSER	26 STÜCK
DREHZAHL MÄHROTOR	2.100 U/MIN
DURCHMESSER HECKWALZE	Ø200 MM

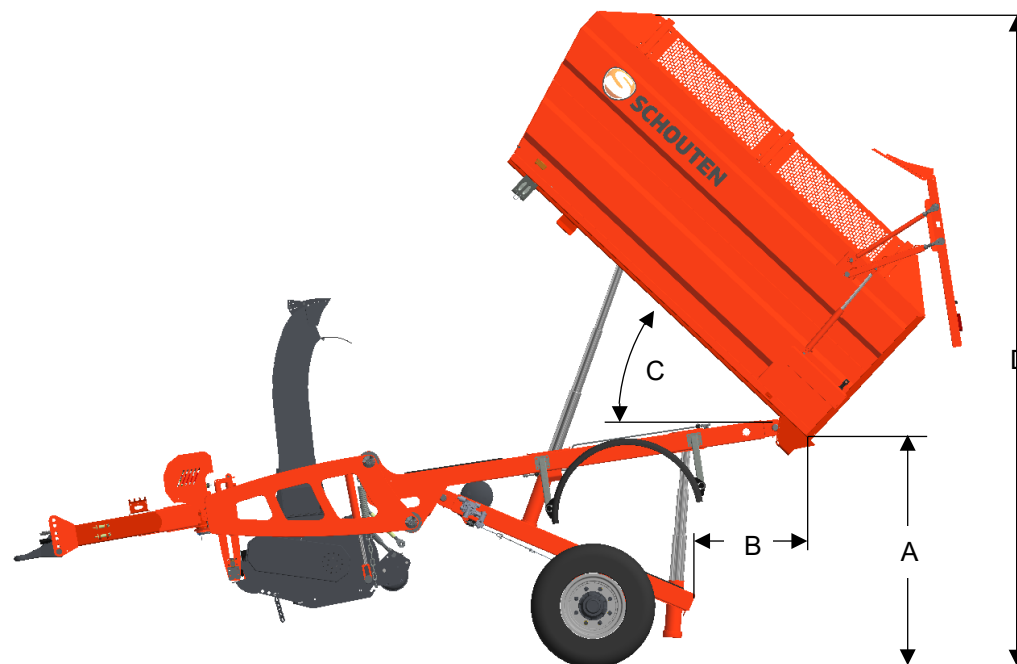

MAßE MAX. KIPPSTELLUNG

A	MAX. AUSKIPPHÖHE	1765 MM
B	ABSTAND BEHÄLTER – RAHMEN	900 MM
C	KIPPWINKEL BEHÄLTER	MIN. 43°
D	GESAMTHÖHE	4950 MM