

GIGANT G400-15

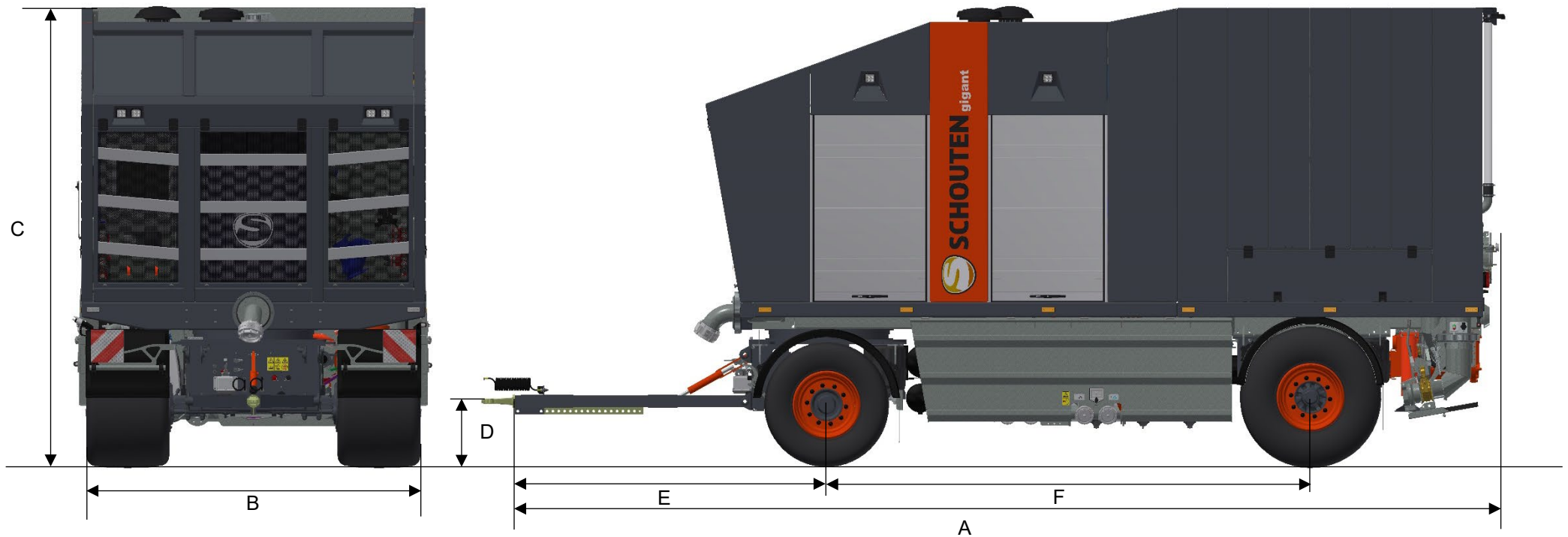

MAßE

A	LÄNGE	8630 MM	E	ABSTAND ZUGÖSE – VORDERACHSE	3000 MM
B	BREITE	2950 MM	F	RADSTAND	4150 MM
C	HÖHE	3880 MM	G		
D	ANKUPPELHÖHE	440 MM	H		

GIGANT G400-15

MASCHINE INFORMATION

TYPE	G400-15	HYDR. SCHALTUNG	1X OPEN CENTER 200 BAR
GEWICHT	16.000 KG		1X CLOSED CENTER 400 BAR
CHASSIS	BPW LUFTGEFEDERTE	GÜLLEPUMPE	DODA AFI45/CORNELL 4NHTB
FRONT ACHSE	HYDR. STÜTZFUß	KAPAZITÄT	400 M ³ /UHR
GÜLLEBEHÄLTER	15 M ³	KOMPRESSOR	SCHRAUB/ÖL GESCHMIERT
WASSERBEHÄLTER	OPTIE 6 M ³	KAPAZITÄT KOMPRESSOR	25 M ³ /MIN
MOTOR	SCANIA 385 PK	SAUGPUMPE	VOGELANG 8600 L/MIN
ANTRIEB GÜLLEPUMPE	POWERBAND	ANTRIEB SAUGPUMPE	HYDR. STUFENLOS
ANTRIEB KOMPRESSOR	POWERBAND		

ZUBEHÖR



HECKRAHMEN FÜR QUAD UND WASSERPUMPE

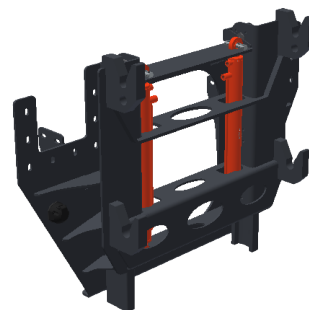

HECKKRAFTHEBER



WASSERSCHLAUCHTROMMEL