

# RABBIT RD2345

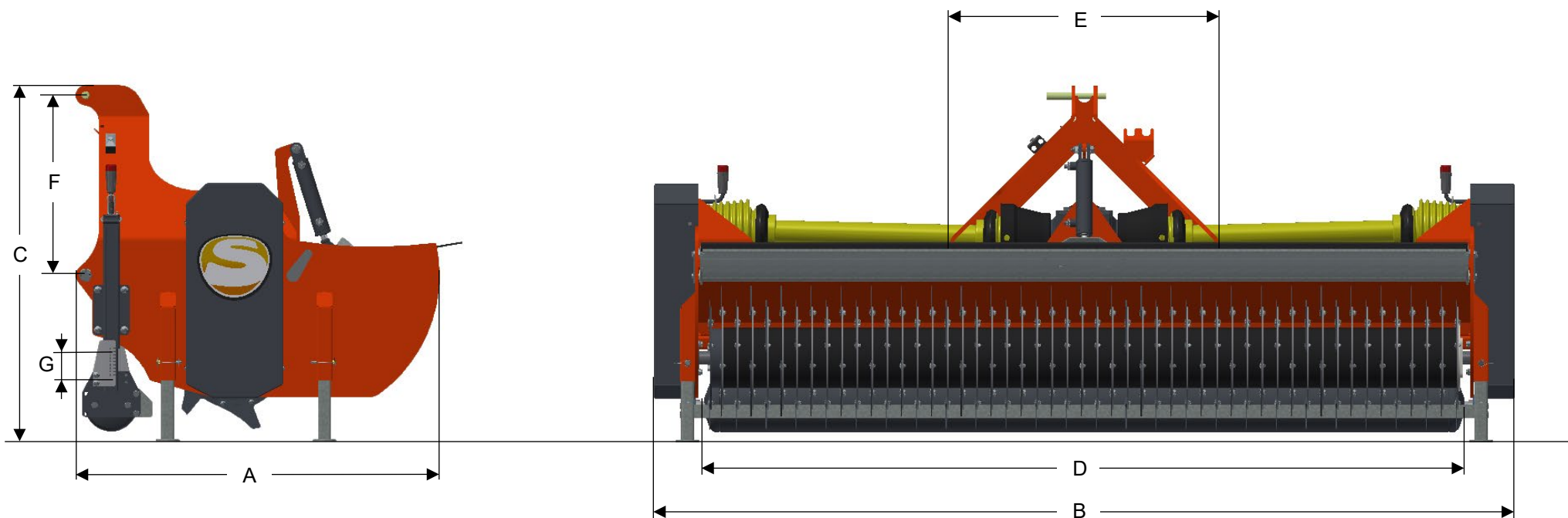

## MAßE

A	LÄNGE	1250 MM	E	BREITE ANSPANNUNG	680-880 MM
B	BREITE	2580 MM	F	ABSTAND UNTERLENKER – OBERLENKERBOLZEN	536 MM
C	HÖHE	1020 MM	G	VERSTELBEREICH LAUFWALZE	50 MM
D	ARBEITSBREITE	2250 MM			

# RABBIT RD2345

## MASCHINE INFORMATION

TYP	RD2345
GEWICHT	700 KG
ANSPANNUNG	CAT 1 + 2
ARBEITSBREITE	2295 MM
MAX. ARBEITSTIEFE	50 MM
ANTRIEB	PTO – KEILRIEMEN
PTO DREHZAHL	540/1000 U/MIN
LEISTUNGSBEDARF	70 PS

TYP VERTIKUTIERMESSER	3-TEILIG STERN-MESSER
DURCHMESSER VERTIKUTIERMESSER	Ø 450 MM
ANZAHL VERTIKUTIERMESSER	153 STÜCK
ABSTAND ZWISCHEN MESSER	42 MM
DREHZAHL VERTIKUTIERWELLE	540/1000 RPM
DREHRICHTUNG VERTIKUTIERWELLE	NACHLAUFEND
VERSTELBEREICH LAUFWALZE	STUFENLOS BIS 50MM
DURCHMESSER LAUFWALZE	Ø 160 MM
RUTSCHE VERSTELLUNG	HYDRAULISCH

## OPTIES

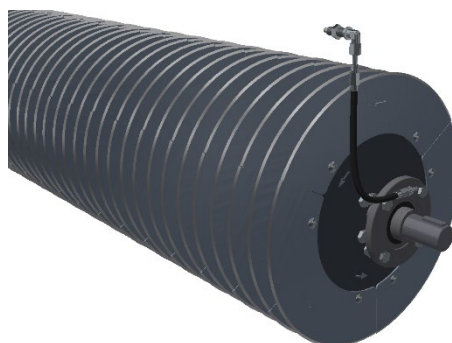

SCHNEIDMESSER